

NÁVOD K OBSLUZE

Filtr, regulátor a maznice tlakového vzduchu ASCO/JOUCOMATIC

ASCO
JOUCOMATIC
numatics

typ G 1/8", G1/4"	SERIE 342 25 XXX	MODUL 105
typ G 1/8", G1/4"	SERIE 342 04 XXX	MODUL 107
typ G1/4", G3/8", G1/2"	SERIE 342 03 XXX	MODUL 112
typ G3/4", G1", G1 1/4", G1 1/2"	SERIE 342 07 XXX	MODUL 160

ZÁKLADNÍ POKYNY

- Jednotku na úpravu vzduchu instalujte podle možnosti co nejbližší místa užívání (způsob upevnění - viz. obr.).
- Je nutné dbát na správné sestavení jednotky v pořadí filtr (regulátor) + maznice.
- Směr průtoku vzduchu je označen šipkami na tělesech prvků.
- Jednotka musí být před jakoukoliv údržbou vždy odpojena od zdroje tlaku vzduchu. Proto je doporučeno před jednotku instalovat uzavírací ventil.
- Pro dosažení optimálního a hospodárneho výkonu musí souhlasit velikost jednotky a velikost přívodní hadice pneumatického nářadí, zařízení,
- Jako vhodné druhy oleje pro jednotku doporučujeme např. ENERGOL HLP 22 "BP", TELLUS OIL 22 "Shell", MOBIL DTE 22 "Mobil", v ČR např. ON 5, J2, J4 nebo podobný s viskozitou dle návodu k obsluze pneumatického nářadí, zařízení,
- Pro čištění jednotky nepoužívejte žádná rozpouštědla ani jiné podobné (agresivní) látky.
- Max. přípustná teplota **50° C** při tlaku **1,0 MPa**.
- Max. přípustný tlak **1,6 MPa** při teplotě **23° C**.
- Jednotka je vhodná pro nářadí do max. spotřeby vzduchu 1,8 m³/min (G 1/4), resp. 3.5 m³/min (G 1/2).
- Pro nejlepší mazací účinky nastavte regulaci na maznici tak, aby dávala 3 - 5 kapek oleje na 1 m³ spotřeby vzduchu zařízení.
- Pro upevnění jednotky jsou dodávány příslušné držáky a konzole (viz. katalogové listy)
- Při snížení účinnosti jednotky je třeba provést její vyčištění. Nepoužívat rozpouštědla a agresivní chemikálie.

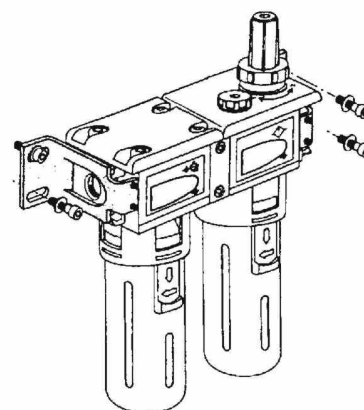

TLAKOVZDUŠNÝ FILTR

typ G 1/8", G1/4"	SERIE 342 25 XXX	MODUL 105
typ G 1/8", G1/4"	SERIE 342 04 XXX	MODUL 107
typ G1/4", G3/8", G1/2"	SERIE 342 03 XXX	MODUL 112
typ G3/4", G1", G1 1/4", G1 1/2"	SERIE 342 07 XXX	MODUL 160

INSTALACE

- Jednotku umísťujte svisle (maximální sklon 5°)

ÚDRŽBA

Kondenzát

- Vizuálně kontrolujte výšku hladiny kondenzátu (malé okénko - viz. obrázek).
- Dosáhne-li max. výšky, musí být odpuštěn výpustným otvorem ve spodní části filtru viz. obrázek.

Čištění

- Nikdy nepoužívejte rozpouštědla, používejte jen alkalické roztoky (mýdlová voda, saponát).
- Čas k vyčištění filtru závisí na stupni znečištění vzduchu. Běžný interval údržby asi 2 - 4 měsíce , nebo dle potřeby.

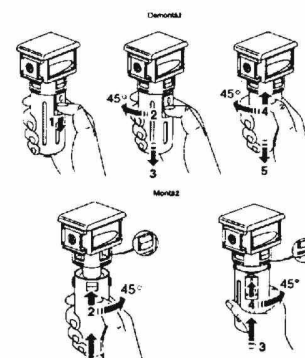
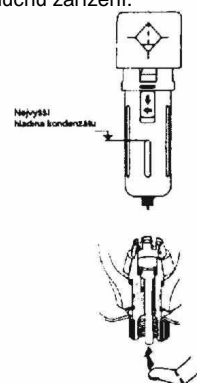

Postup demontáže a montáže ochranného krytu a baňky filtru

ASCO JOUCOMATIC s.r.o.
Ovčí hájek 5, Praha 5 Nové Butovice

Tel. 235 090 061 - 5, Fax. 235 090 060, e-mail: asco@ventil.cz, www.ventil.cz, www.ascojoucomatic.com, www.numatics.de

Demontáž:

- vypnout stlačený vzduch
- stisknout pojistné tlačítko na krytu baňky a zatlačit směrem dolů (1)
- pootočit o 45° (2) a sejmut kryt (3)
- mírně zatlačit baňku směrem nahoru (4), pootočit a sejmut (5) - viz. obr. (modul 105 a 160 nemá ochranný kryt baňky, snímá se pouze baňka)

Montáž:

- nasadit baňku a pootočit (1),(2)
- nasadit kryt a pootočit (3), (4) - viz. obr.

MAZNICE (tlakového vzduchu)

typ G 1/8", G1/4"	SERIE 342 25 XXX	MODUL 105
typ G 1/8", G1/4"	SERIE 342 04 XXX	MODUL 107
typ G1/4", G3/8", G1/2"	SERIE 342 03 XXX	MODUL 112
typ G3/4", G1", G1 1/4", G1 1/2"	SERIE 342 07 XXX	MODUL 160

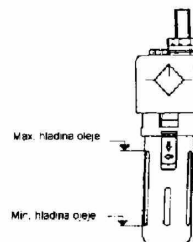

INSTALACE

- Maznice se umísťuje za filtr co nejbliže místu užívání
- Jednotku umísťujte svisle (maximální sklon 5°)

ÚDRŽBA

Náplň oleje

- Vizuálně kontrolujte výšku hladiny oleje (velké okénko - viz. obrázek).
- Dosáhne-li min. výšky, musí být vhodný olej doplněn.

Čištění

- Nikdy nepoužívejte rozpouštědla, používejte jen alkalické roztoky (mýdlová voda, saponát)

Plnění oleje

- vypnout stlačený vzduch
- sejmut kryt a baňku maznice. (Postup demontáže a montáže ochranného krytu a baňky maznice je shodný s montáží a demontáží filtru).
- naplnit baňku olejem
- u modulů 107, 112 a 160 je možné olej plnit plnicím otvorem A, po odšroubování zátky

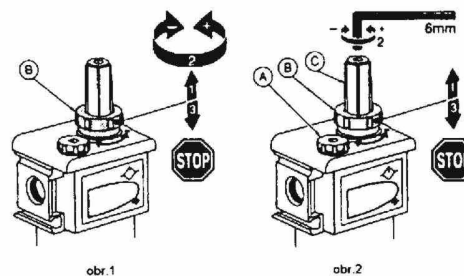

Seřízení dávkování oleje:

- odjistit kroužek B směrem nahoru (1)
- seřídít dávkování otáčením regulátoru oleje C (2)
- zajistit kroužek B směrem dolů (3)

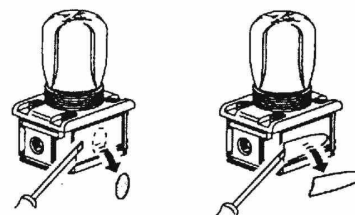

REGULÁTOR

typ G 1/8", G1/4"	SERIE 342 25 XXX	MODUL 105
typ G 1/8", G1/4"	SERIE 342 04 XXX	MODUL 107
typ G1/4", G3/8", G1/2"	SERIE 342 03 XXX	MODUL 112
typ G3/4", G1", G1 1/4", G1 1/2"	SERIE 342 07 XXX	MODUL 160

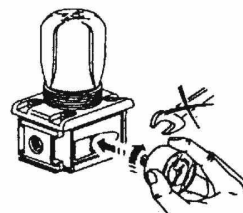

INSTALACE

- montovat po filtru a raději před maznicí
- tlakové regulátory nesmějí být montovány na vývod rozvaděčů
- poloha je libovolná, přičemž se musí dávat pozor na to, aby byl přístupný otočný knoflík pro nastavování tlaku
- možnost upevnění:
 - přímé připojení ke zdi prostřednictvím 2 otvorů v tělese

ASCO JOUCOMATIC s.r.o.

Ovčí hájek 5, Praha 5 Nové Butovice

Tel. 235 090 061 - 5, Fax. 235 090 060, e-mail: asco@ventil.cz, www.ventil.cz, www.ascojoucomatic.com, www.numatics.de

- k upevnění na stěnu: pomocí přídržné matice a horní objímky nebo 2 postraních třmenů
- každý tlakový regulátor je opatřen přípojovacím závitem G 1/8 (MODUL 160 G1/4") vpředu a vzadu pro montáž manometru podle volby nebo pro snímání výstupního (regulovaného) tlaku přípojovací otvory jsou zakryty plastovými kryty
- před uvedením do provozu se musí dodržet tato opatření:
 - odstraňte plastové kryty
 - našroubujte ručně manometr na přední (případně zadní) stranu regulátoru
 - utěsněte zadní zátku vhodným těsnícím prostředkem (např. Loctite 241, teflonová páska)
 - připevněte opět zadní plastový kryt
- montáž bez manometru
 - odstraňte oba plastové kryty
 - opatřete přední přípojovací otvor 1 zátkou G 1/8 (MODUL 160 G1/4")
 - utěsněte obě zátky vhodným těsnícím prostředkem
- připevněte opět plastové kryty

ÚDRŽBA

Seřízení výstupního tlaku:

- odjistit seřizovací knoflík tahem směrem nahoru (1)
- seřídít výstupní tlak otáčením knoflíku (2) (doleva snižuje, doprava zvyšuje výstupní tlak)
- zajistit seřizovací knoflík zatlačením směrem dolů (3)

Čištění

- Nikdy nepoužívejte rozpouštědla, používejte jen alkalické roztoky (mýdlová voda, saponát)

Regulátor nevyžaduje žádnou zvláštní údržbu.

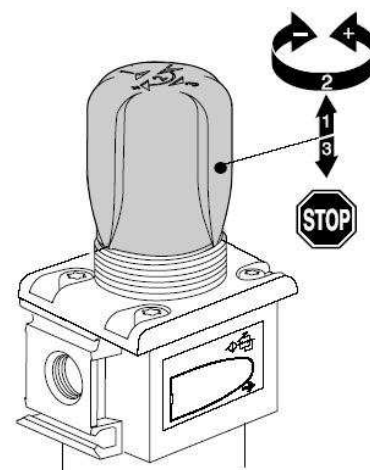

Další návody obsluhy (rozpisy náhradních dílů, ...) viz. www.ascojoucomatics.com / Installation & spare part kits

ASCO JOUCOMATIC s.r.o.

Ovčí hájek 5, Praha 5 Nové Butovice

Tel. 235 090 061 - 5, Fax. 235 090 060, e-mail: asco@ventil.cz, www.ventil.cz, www.ascojoucomatic.com, www.numatics.de