

POPIS

Modelová řada C20 je řada pro 4 až 6 normálně uzavřených 2 cestných přímo ovládaných řídicích ventilů ve společné řídicí ventilové skříni. Rozvod je tvořen eloxovanou hliníkovou konstrukcí. Termostatem řízené topné zařízení zabraňuje, aby ventily při nízkých teplotách okolního prostředí zamrzly.

INSTALACE

Součásti ASCO/JOUCOMATIC jsou určeny pro použití v rámci specifikovaných technických charakteristik, uvedených na typovém štítku zařízení. Změny zařízení jsou povoleny pouze po konzultaci s výrobcem nebo jeho zástupcem.

Před instalací zařízení vypusťte tlak ze systému a systém uvnitř vyčistěte.

Zařízení může být upevněno v jakékoliv poloze.

Směr průtoku je vyznačen na výkresu v řezu. Potrubní přípojky musí odpovídat velikosti uvedené na typovém štítku a musí být odpovídajícím způsobem namontovány.

UPOZORNĚNÍ:

- Zmenšení velikosti přípojek může způsobit nesprávnou činnost a funkční selhání.
- Z důvodu ochrany zařízení instalujte do systému filtr, vhodný pro zamýšlený provoz, a to na vstupní stranu, co nejbližší k výrobku.
- Pokud používáte pásku, pastu, sprej nebo jiné mazivo při dotahování armatur, zabraňte vniknutí zbytků do potrubí systému.
- Používejte vhodné nástroje a klíče, umísťujte je při práci co nejbližší ke spojovanému místu.
- Potrubní spojky nedotahujte nadměrně, aby nedošlo k poškození zařízení a stržení závitu.
- Nepoužívejte ventil jako páku.
- Potrubní spoje by neměly být zdrojem silového působení, krouticího momentu nebo napětí ve výrobku.

ELEKTRICKÉ PŘIPOJENÍ

V případě elektrických spojení je nutné svěřit jejich zhotovení výhradně do rukou vyškoleného personálu a realizovat je v souladu s místními předpisy a normami.

UPOZORNĚNÍ:

- Před započatím prací vypněte přívod elektrického proudu.
- Než je zařízení uvedeno do provozu musí být řádně dotaženy všechny šroubovací elektrické svorky v souladu s předpisy normami.
- V závislosti na napětí musí být elektrické součásti opatřeny zemnicím spojením a splňovat požadavky místních předpisů a norem.

Zařízení může být vybaveno jednou z následujících svorek:

- Konektorové spojení podle normy DIN 46244 (při správné instalaci je toto spojení vybaveno stupněm ochrany IP 65).
- Pro provedení elektrického připojení sejměte víko a protáhněte kabel(y) kabelové(ými) průchodkou(ami). Připojte vodiče ke svorkám cívky (a ke svorkovnici, pokud je použito také volitelné topné zařízení) tak, jak je uvedeno na elektrickém schématu. Připojte zemnicí vodič kabelu k vnitřní zemnicí svorce. Smontujte kabelové hrdlo(a) a utáhněte přítlačné těsnění z elastomeru tak, aby těsně přilehlo okolo kabelu(ů). Smontujte víko a pečlivě utáhněte šrouby utahovacím momentem uvedeným na výkresu s rozloženým pohledem. Pouzdro je opatřeno vnějším přípojným místem pro zemnicí nebo propojovací vodič.

UPOZORNĚNÍ:

Elektrická zátěž cívky musí být v rozsahu uvedeném na typovém štítku. Elektrická zátěž (volitelného) topného zařízení musí být v rozsahu uvedeném na štítku v blízkosti svorkovnice.

- Nedodržení rozsahu elektrických hodnot má za následek poškození nebo předčasné selhání. Také osvědčení se pak stane neplatným.

UVEDENÍ DO PROVOZU

Před natlakováním systému proveďte nejprve elektrickou zkoušku. V případě řídicích ventilů přiveďte několikrát proud do cívky a pozorujte kovové klepnutí, které signalizuje správnou funkci solenoidu.

SERVIS

Většina z řídicích ventilů je vybavena cívkami pro trvalý provoz. Nedotýkejte se solenoidů, protože se mohou během provozu zahřát na vysokou teplotu a mohlo by dojít k popálení nebo poškození zařízení. Pokud je řídicí ventil snadno přístupný, musí být zajištěna ochrana, která zabrání náhodnému kontaktu.

HLUKOVÉ EMISE

Hlukové emise jsou závislé na použitém zařízení, pracovním médiu a povaze použitého zařízení. Přesné stanovení hladiny hluku lze zjistit pouze poté, co uživatel rozvod instaloval do systému.

ÚDRŽBA

Údržba výrobku společnosti ASCO/JOUCOMATIC je závislá na provozních podmínkách. Doporučuje se pravidelné čištění, jehož četnost je závislá na pracovním médiu a provozních podmínkách. Během servisního zásahu je nutné součást zkontrolovat s ohledem na nadměrné opotřebení. K dispozici je kompletní sada náhradních vnitřních součástí. Pokud se během instalace nebo údržby vyskytne problém, nebo v případě pochybností, obraťte se prosím na společnost ASCO/JOUCOMATIC nebo autorizovaného zástupce.

DEMONTÁŽ VENTILOVÉ SKŘÍŇE-PILOTBOXU

Demontujte ventilovou skříň postupně po jednotlivých součástech. Věnujte pozornost rozloženým pohledům, určeným pro identifikaci jednotlivých součástí.

1. Odšroubujte šrouby krytu a kryt sejměte. Odpojte všechna elektrická spojení.
2. Vyjměte přídržnou sponu a vysuňte cívku ventilu ven z podstavy základny solenoidu. UPOZORNĚNÍ: Při odpojení kovové přídržné spony může tato spona vyskočit směrem ven.
3. Odšroubujte šrouby přidržující solenoid a vyjměte ho ze základové desky.
4. Odšroubujte pouzdro jádra z těla solenoidu.
5. Vyjměte sestavu jádra, O-kroužek a pružinu z pouzdra jádra.
6. Opakujte kroky 2, 3, 4 a 5 pro všechny ventily.
7. Všechny součásti jsou nyní přístupné pro čištění nebo výměnu.

MONTÁŽ VENTILOVÉ SKŘÍŇE-PILOTBOXU

Montáž provádějte v opačném pořadí kroků než demontáž. Věnujte pozornost rozloženým pohledům, určeným pro identifikaci jednotlivých součástí.

1. POZNÁMKA: Lehce namažte všechny O-kroužky/těsnění kvalitní silikonovou vazelinou. Nainstalujte jádro O-kroužek a pružinu do pouzdra jádra, dále podstavu základny solenoidu a o-kroužek. Dotáhněte přídržné šrouby solenoidu podle tabulky utahovacích momentů.
2. Nainstalujte cívku ventilu a přídržnou sponu.
3. Opakujte kroky 1 a 2 pro všechny ventily. Poté připojte všechna elektrická spojení, nainstalujte kryt a dotáhněte šrouby krytu podle tabulky utahovacích momentů.

Po údržbě několikrát ověřte funkci všech ventilů a ujistěte se o její správnosti.

Na vyžádání je k dispozici samostatné Prohlášení o začlenění v souladu se směrnicí EEC 89/392/EEC, Dodatek II B. Poskytněte nám prosím číslo potvrzení a sériové číslo dotyčného výrobku. Tento výrobek je ve shodě se základními požadavky směrnice o elektromagnetické kompatibilitě 89/336/EEC a všech dodatků, stejně jako směrnice 73/23/EEC a 93/68/EEC o nízkém napětí. Na vyžádání je k dispozici samostatné Prohlášení o shodě.

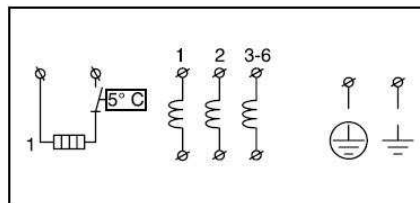
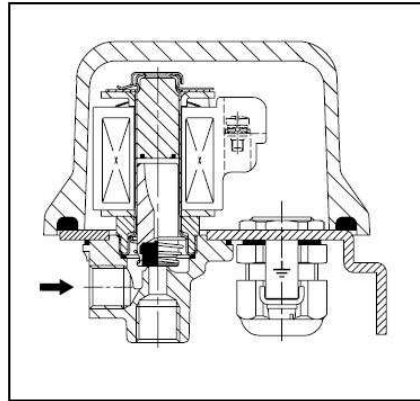
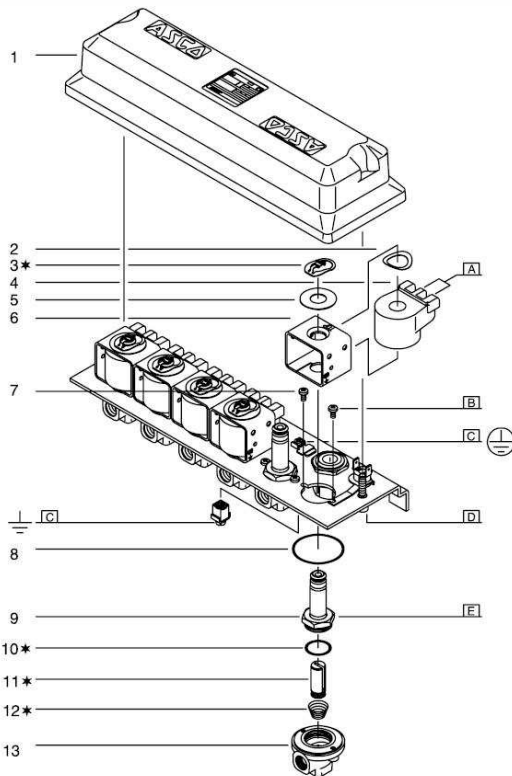

CZE	POPIS	
1.	Kryt	8. Těsnící kroužek
2.	Pružná podložka	9. Závitová zátka / sestava jádra
3.	Spona pojistná	10. Těsnící kroužek
4.	Cívka	11. Sestava jádra
5.	Podložka	12. Pružina
6.	Třmen	13. Těleso
7.	Šroub M4	

CZE * Dodáno v sadě náhradních dílů

A	$0,5 \pm 0,1$	4 ± 1
B	$1,5 \pm 0,2$	12 ± 2
C	$1 \pm 0,2$	9 ± 2
D	$5 \pm 0,5$	45 ± 5
E	20 ± 3	175 ± 25
Položka	newton–metry	libry–palce

Tabulka utahovacích momentů

Průměr	Katalogové číslo	Sada náhradních dílů	
		~	=
1/4	C206-220, C206-221 C205-220, C205-221 C204-220, C204-221	C304–354	C304–354